

Міністерство освіти і науки України
Млинівський технологічно-економічний фаховий коледж

**ОСВІТНЬО-ПРОФЕСІЙНА ПРОГРАМА
ОБЛІК І ОПОДАТКУВАННЯ**

ГАЛУЗЬ ЗНАНЬ

D Бізнес, адміністрування та право

СПЕЦІАЛЬНІСТЬ

D1 Облік і оподаткування

КВАЛІФІКАЦІЯ

Фаховий молодший бакалавр з обліку і
оподаткування

ОСВІТНЬО-ПРОФЕСІЙНИЙ СТУПІНЬ

Фаховий молодший бакалавр

Затверджено

Педагогічною радою

Млинівського технологічно-
економічного фахового коледжу

Протокол від 25.06.2025р. №10

Освітньо-професійна програма
вводиться в дію з 01.07.2025р.

Голова Педагогічної ради

Вячеслав ЯЦКЕВИЧ

Наказ від 25.06.2025 р. №86



**ЛИСТ ПОГОДЖЕННЯ
ОСВІТНЬО-ПРОФЕСІЙНОЇ ПРОГРАМИ ФАХОВОЇ ПЕРЕДВИЩОЇ
ОСВІТИ**

Освітньо-професійний ступінь - фаховий молодший бакалавр
Галузь знань - **D** Бізнес, адміністрування і право
Спеціальність – **D1** Облік і оподаткування
Кваліфікація - фаховий молодший бакалавр з обліку і оподаткування

Освітньо-професійна програма розглянута на засіданні циклової комісії адміністрування та бізнесу

Протокол від 05.06.2025 року № 12

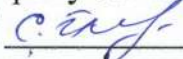
Голова циклової комісії  Світлана ЙОСЕНКО

Погоджено студентською радою Млинівського технолого-економічного фахового коледжу Протокол від 18.06.2025 р. № 11

Голова студентської ради  Марія ПАВЛІВСЬКА

Погоджено представником роботодавців зі спеціальності D1 Облік і оподаткування

Директор торгово-роздрібного

підприємства Млинівського РайСТ  Віра ПЕТРУК
06.06.2025 р.

Розглянуто та схвалено на засіданні Методичної ради

Протокол від 13.06.2025р. № 7

Голова Методичної ради  Вячеслав ЯЦКЕВИЧ

РОЗРОБЛЕНО І РЕКОМЕНДОВАНО
Робочою групою спеціальності
D1 Облік і оподаткування

Керівник робочої групи

(гарант освітньо-професійної програми)

 Тетяна ДУБІНЧИН

05.06.2025 р.

ПЕРЕДМОВА

Освітньо-професійна програма розроблена на основі стандарту фахової передвищої освіти затвердженого наказом Міністерства освіти і науки України від 22 червня 2021 №698 «Про затвердження стандарту фахової передвищої освіти зі спеціальності 071 Облік і оподаткування галузі знань 07 Управління та адміністрування освітньо-професійного ступеню «фаховий молодший бакалавр».

URL:

<https://mon.gov.ua/static-objects/mon/sites/1/Fakhova%20peredvyshcha%20osvita/Zatverdzeni.standarty/2021/07/08/071-oblik-opodatkovannya-08-07.pdf>

З дотриманням методичних рекомендацій Міністерства освіти і науки України, Державної служби якості освіти України «Розроблення освітньо-професійної програми та навчального плану підготовки здобувачів фахової передвищої освіти».

URL:

https://sqe.gov.ua/wp-content/uploads/2022/06/Metodichni_rekomendacii_rozroblennya_OOP_FPO_2022.pdf

Та у відповідності до Наказу Міністерства освіти і науки України від 02 травня 2023 року № 510 «Про затвердження Типового положення про організацію освітнього процесу в закладах фахової передвищої освіти та Положення про практичну підготовку здобувачів фахової передвищої освіти»

URL:

<https://zakon.rada.gov.ua/laws/show/z1054-23#Text>

Розроблено робочою групою у складі:

Дубінчин Тетяна Миколаївна - спеціаліст вищої категорії, викладач - методист Млинівського технологічного-економічного фахового коледжу - **керівник робочої групи.**

Йосенко Світлана Андріївна – спеціаліст вищої категорії, голова циклової комісії управління та адміністрування Млинівського технологічного-економічного фахового коледжу – **член робочої групи.**

Яремчук Наталія Іванівна – провідний бухгалтер Млинівського технологічного-економічного фахового коледжу, спеціаліст - **член робочої групи.**

Рецензенти:

1. Нужна Оксана Анатоліївна - кандидат економічних наук, доцент, завідувач кафедри обліку і аудиту Луцького національного технічного університету.
2. Шевчук Ірина - начальник відділу обслуговування громадян №8 (сервісний центр) Головного управління Пенсійного фонду України в Рівненській області.
3. Петрук Віра Петрівна – директор торгово-роздрібного підприємства Млинівського РайСТ

1. Опис освітньо-професійної програми зі спеціальності D1 Облік і оподаткування, галузі знань D Бізнес, адміністрування та право

1 – Загальна інформація	
Повна назва закладу фахової передвищої освіти	Млинівський технолого-економічний фаховий коледж
Освітньо-професійний ступінь	Фаховий молодший бакалавр
Освітня кваліфікація	Фаховий молодший бакалавр з обліку і оподаткування
Професійна кваліфікація	Не надається
Кваліфікація в дипломі	Освітньо-професійний ступінь – Фаховий молодший бакалавр Спеціальність – D1 Облік і оподаткування Освітньо-професійна програма - Облік і оподаткування
Рівень кваліфікації згідно з Національною рамкою кваліфікацій	Освітньо-професійний ступінь фахового молодшого бакалавра відповідає 5 рівню Національної рамки кваліфікацій
Офіційна назва освітньо-професійної програми	Облік і оподаткування
Обсяг кредитів ЄКТС, необхідний для здобуття ступеня фахового молодшого бакалавра	120 кредитів ЄКТС, термін навчання 1 рік 10 місяців
Наявність акредитації	Сертифікат про акредитацію ДО №1044, протокол 130, згідно наказу МОН від 20.06.2018 №662, Державна служба якості освіти України
Термін дії освітньо-професійної програми	
Вимоги до осіб, які можуть розпочати навчання за програмою	Базова середня освіта/профільна середня освіта/професійна (професійно-технічна) освіта
Мова(и) викладання	Українська
Інтернет-адреса постійного розміщення опису освітньо-професійної програми	http://www.college.mlyniv.rv.ua
2 – Мета освітньо-професійної програми	
Метою освітньо-професійної програми є формування та розвиток загальних і професійних компетентностей, що спрямовані на здобуття здобувачем: теоретичних знань, вмінь і навичок ведення бухгалтерського обліку, достатніх для успішного виконання типових спеціалізованих та практичних завдань у сфері обліку і оподаткування, підготовка здобувачів фахової передвищої освіти до подальшого навчання за обраною спеціальністю.	
3 – Характеристика освітньо-професійної програми	
Предметна область	D Бізнес, адміністрування та право D1 Облік і оподаткування Об'єкт вивчення та/або діяльності: теоретичні, методичні, організаційні та практичні засади обліку, контролю та аналізу діяльності суб'єктів господарювання та їх оподаткування. Цілі навчання: підготовка фахівців, здатних розв'язувати типові

	<p>спеціалізовані задачі та практичні проблеми у сфері обліку та оподаткування або у процесі навчання.</p> <p>Теоретичний зміст предметної області: поняття, категорії, теорії і концепції обліку, аналізу, контролю, оподаткування.</p> <p>Методи, методики та технології: загальнонаукові та спеціальні методи, методики, процедури організації і здійснення обліку, аналізу, контролю та оподаткування.</p> <p>Інструменти та обладнання: сучасні інформаційні системи і комп'ютерні технології, стандартні, спеціальні й галузеві пакети прикладних програм обліку, аналізу, контролю, оподаткування.</p>
Особливості освітньо-професійної програми	<p>Програма реалізує набуття знань і навичок з обліку і оподаткування результатів діяльності підприємств чи організацій. Орієнтована на глибоку спеціальну підготовку сучасних бухгалтерів, касирів, підприємців, ініціативних та здатних до швидкої адаптації до вимог сучасного бізнес-середовища. Враховує діючі вимоги до вирішення практичних питань шляхом ув'язки програми підготовки з сучасними програмами бухгалтерів. Формує фахівців з обліку і оподаткування з новим перспективним способом мислення, здатних не лише застосовувати існуючі методи відображення господарських операцій в обліковій системі, але й створювати умови для формування якісної інформації для цілей складання фінансової, податкової і управлінської звітності.</p>
4. Придатність випускників до працевлаштування та подальшого навчання	
Придатність до працевлаштування	<p>Фахівець здатний виконувати види робіт відповідно до 5-го рівня Національної рамки кваліфікації, які потребують наявності освітньо-професійного рівня фаховий молодший бакалавр зі спеціальності D1 Облік і оподаткування.</p> <p>Фахівець підготовлений до роботи в галузі економіки, за Національним класифікатором України: «Класифікатор професій» ДК 003:2010 може займати посади, зазначені у підкласах:</p> <ul style="list-style-type: none"> - 3433 Бухгалтери та касири-експерти: - 3433 Бухгалтер - 3433 Асистент бухгалтера-експерта - 3433 Касир-експерт - 3439 Інші технічні фахівці в галузі управління: - 3439 Інспектор з інвентаризації - 3439 Інспектор-ревізор - 3439 Ревізор - 3439 Інспектор - 3442 Інспектор податкової служби: - 3442 Ревізор-інспектор податковий
Академічні права випускників	<p>Здобуття освіти за: початковим рівнем (короткий цикл) вищої освіти; першим (бакалаврським) рівнем вищої освіти. Набуття додаткових кваліфікацій в системі освіти дорослих, в тому числі післядипломної освіти.</p>
5. Викладання та оцінювання	
Викладання та навчання	<p>Підходи до освітнього процесу: проблемно-орієнтований, компетентнісний.</p> <p>Форми організації освітнього процесу: лекції, лабораторні та практичні заняття, семінари, самостійна робота, консультації із викладачами, навчальна практика, переддипломна практика, елементи дистанційного навчання.</p> <p>Освітні технології: інтерактивні, інформаційно-комунікаційні, проектного навчання.</p>

Оцінювання	<p>Поточне та проміжне оцінювання: усне та письмове опитування, тестування знань та вмінь.</p> <p>Підсумкове оцінювання з дисциплін: диференційовані заліки, екзамени, захист курсової роботи, захист звітів з переддипломної практик.</p> <p>Атестація (кваліфікаційний іспит).</p> <p>Оцінювання навчальних досягнень здобувачів фахової передвищої освіти здійснюється за 4-бальною шкалою («відмінно», «добре», «задовільно», «незадовільно»).</p>
6. Перелік компетентностей випусника	
Інтегральна компетентність	<p>Здатність вирішувати типові спеціалізовані задачі та практичні проблеми у сфері обліку та оподаткування або у процесі навчання, що вимагає застосування положень і методів економічних наук, та може характеризуватися певною невизначеністю умов; нести відповідальність за результати своєї діяльності; здійснювати контроль інших осіб у визначених ситуаціях.</p>
Загальні компетентності	<p>ЗК 1. Здатність реалізувати свої права і обов'язки як члена суспільства, усвідомлювати цінності громадянського (вільного демократичного) суспільства та необхідність його сталого розвитку, верховенства права, прав і свобод людини і громадянина в Україні.</p> <p>ЗК 2. Здатність зберігати та примножувати моральні, культурні, наукові цінності і досягнення суспільства на основі розуміння історії та закономірностей розвитку предметної області, її місця у загальній системі знань про природу і суспільство та у розвитку суспільства, техніки і технологій, використовувати різні види та форми рухової активності для активного відпочинку та ведення здорового способу життя.</p> <p>ЗК 3. Здатність спілкуватися державною мовою як усно, так і письмово.</p> <p>ЗК 4. Здатність спілкуватися іноземною мовою.</p> <p>ЗК 5. Здатність до пошуку, оброблення та аналізу інформації з різних джерел.</p> <p>ЗК 6. Здатність застосовувати знання у практичних ситуаціях.</p> <p>ЗК 7. Знання та розуміння предметної області та розуміння професійної діяльності.</p> <p>ЗК 8. Здатність використовувати інформаційні та комунікаційні технології.</p>
Спеціальні компетентності	<p>СК 1. Здатність аналізувати економічні події та явища з огляду на сучасні теоретичні та методичні основи обліку і оподаткування.</p> <p>СК 2. Здатність використовувати математичний інструментарій для розв'язання прикладних економічних та оптимізаційних завдань в сфері обліку і оподаткування.</p> <p>СК 3. Здатність відображати інформацію про господарські операції суб'єктів господарювання в обліку, їх систематизувати, узагальнювати у звітності й інтерпретувати для задоволення інформаційних потреб осіб, які ухвалюють управлінські рішення.</p> <p>СК 4. Здатність застосовувати норми права та податкового законодавства України у практичній діяльності суб'єктів господарювання.</p> <p>СК 5. Здатність оцінювати результати господарської діяльності підприємств на основі знань сучасних методик аналізу.</p> <p>СК 6. Здатність здійснювати обліково-аналітичні процедури із застосуванням спеціалізованих програмних засобів і комп'ютерних технологій.</p>

	<p>СК 7. Здатність перевіряти законність, достовірність, економічну доцільність господарських і фінансових операцій з метою збереження власності, попередження порушень та зловживань.</p> <p>СК 8. Здатність використовувати методи обліку і оподаткування на підприємстві.</p> <p>СК 9. Здатність використовувати знання національних стандартів обліку.</p> <p>СК 10. Здатність демонструвати розуміння вимог щодо професійної діяльності, зумовлених необхідністю забезпечення сталого розвитку України, її зміцнення як демократичної, соціальної, правової держави.</p> <p>СК 11. Здатність організовувати власну професійну діяльність, застосовувати знання для розв'язання практичних ситуацій, ухвалювати рішення відповідно до законодавства.</p> <p>СК 12. Здатність застосовувати етичні принципи під час виконання професійних обов'язків</p>
<p>7. Зміст підготовки здобувачів фахової передвищої освіти, сформульований у термінах результатів навчання</p>	
	<p>РН 1. Знати економічні категорії та закони для розуміння зв'язків, що існують між процесами та явищами в різних економічних системах.</p> <p>РН 2. Розуміти місце предметної області в загальній базі знань та значення облікової, податкової і статистичної систем в інформаційному забезпеченні користувачів під час розв'язання проблем сфери економічної відповідальності підприємств.</p> <p>РН 3. Визначати сутність об'єктів обліку і оподаткування для розуміння їх ролі та впливу на результати господарської діяльності.</p> <p>РН 4. Ідентифікувати джерела та розуміти методологію визначення і методи отримання облікових даних для узагальнення економічної інформації.</p> <p>РН 5. Застосовувати математичний інструментарій для розв'язання прикладних завдань у сфері обліку і оподаткування.</p> <p>РН 6. Використовувати особливості обліку і оподаткування у професійній діяльності та господарській практиці.</p> <p>РН 7. Характеризувати господарські операції та процеси, вміти документально їх оформлювати для відображення в обліку підприємств.</p> <p>РН 8. Формувати й аналізувати фінансову, податкову і статистичну звітність для визначення показників забезпеченості підприємства ресурсним потенціалом та його ефективного використання.</p> <p>РН 9. Дотримуватися вимог податкового законодавства щодо розрахунку і сплати податків, зборів, обов'язкових платежів, їх обліку та формування податкової звітності суб'єктів господарювання.</p> <p>РН 10. Формувати і надавати облікову-аналітичну інформацію для ухвалення управлінських рішень з метою підвищення ефективності бізнесу.</p> <p>РН 11. Визначати й аналізувати фінансово-економічні показники діяльності підприємства для виявлення резервів раціонального використання матеріальних, трудових і фінансових ресурсів.</p> <p>РН 12. Застосовувати спеціалізовані інформаційні системи і комп'ютерні технології для розв'язання задач з обробки даних у сфері професійної діяльності.</p> <p>РН 13. Аналізувати особливості функціонування підприємств</p>

	<p>для здійснення обліку їх господарської діяльності.</p> <p>РН 14. Використовувати нормативно-правові документи і національні стандарти для ведення бухгалтерського обліку суб'єктів господарювання.</p> <p>РН 15. Володіти державною та іноземною мовами у професійній діяльності.</p> <p>РН 16. Вміти працювати самостійно і в команді, нести професійну відповідальність за результати роботи, дотримуватися норм та стандартів професійної етики для досягнення спільної мети.</p> <p>РН 17. Дотримуватися вимог професійної діяльності, зумовлених необхідністю забезпечення економічного розвитку України.</p> <p>РН 18. Дотримуватися безпеки життєдіяльності та вживати заходів щодо збереження навколишнього середовища</p>
8. Ресурсне забезпечення реалізації освітньо – професійної програми	
Кадрове забезпечення	<p>Розробники програми: 2 спеціалісти вищої категорії, в тому числі викладач-методист, 1 спеціаліст-практик. Всі члени робочої групи є штатними працівниками Млинівського технологічно-економічного фахового коледжу. До реалізації програми залучаються педагогічні працівники з досвідом роботи за фахом. З метою підвищення фахового рівня всі педагогічні працівники щорічно проходять підвищення кваліфікації, стажування, беруть участь у семінарах, вебінарах, конференціях, що відповідає вимогам Постанови Кабінету Міністрів України від 30.12.2015 № 1187 зі змінами, внесеними згідно з Постанови Кабінету Міністрів України №347 від 10.05.2018 «Про затвердження Ліцензійних умов провадження освітньої діяльності».</p>
Матеріально-технічне забезпечення	<p>Усі приміщення відповідають будівельним та санітарним нормам; 100% забезпеченість спеціалізованими навчальними лабораторіями, комп'ютерами та прикладними комп'ютерними програмами, мультимедійним обладнанням; соціальна інфраструктура, яка включає спортивний комплекс, їдальню, медпункт; 100% забезпеченість гуртожитком; доступ до мережі Інтернет, у т.ч. бездротовий доступ.</p>
Інформаційне та навчально-методичне забезпечення	<p>Інформаційне та навчально-методичне забезпечення відповідає Ліцензійним умовам, має актуальний змістовний контент, базується на сучасних інформаційно- комунікаційних технологіях.</p> <p>Забезпеченість бібліотеки підручниками та посібниками, фаховими періодичними виданнями відповідного профілю, офіційний веб-сайт коледжу, сайт циклової комісії управління та адміністрування, наявність електронного ресурсу навчально-методичних матеріалів з освітніх компонентів.</p>
9. Академічна мобільність	
Національна кредитна мобільність	<p>Право на академічну мобільність реалізується здобувачами фахової передвищої освіти відповідно до «Положення про порядок реалізації права на академічну мобільність учасниками освітнього процесу Млинівського технологічно-економічного фахового коледжу».</p>
Міжнародна кредитна мобільність	-
Навчання іноземних здобувачів фахової передвищої освіти	<p>Не передбачає можливість навчання іноземних здобувачів фахової перед вищої освіти</p>

2. ПЕРЕЛІК ОСВІТНІХ КОМПОНЕНТІВ І ЛОГІЧНА ПОСЛІДОВНІСТЬ ЇХ ВИКОНАННЯ

2.1 Перелік освітніх компонентів ОПП

Код о/к	Освітні компоненти ОПП (навчальні дисципліни, курсова робота, практики, кваліфікаційний іспит)	Кількість кредитів в ЄКТС	Форма підсумкового контролю
1. Обов'язкові освітні компоненти ОПП			
1.1. Обов'язкові освітні компоненти ,що формують загальні компетентності			
ОК 1	Соціологія	3	Диференційований залік
ОК 2	Історія України	3	Диференційований залік
ОК 3	Культурологія	3	Диференційований залік
ОК 4	Основи філософських знань	3	Диференційований залік
ОК 5	Правознавство	3	Диференційований залік
ОК 6	Інформатика і комп'ютерна техніка	3	Диференційований залік
ОК 7	Політична економія	3	Екзамен
ОК 8	Вища математика	3	Диференційований залік
ОК 9	Статистика	3	Диференційований залік
ОК 10	Безпека життєдіяльності та охорона праці	3	Диференційований залік
ОК 11	Фізичне виховання	3	Диференційований залік
ОК 12	Екологія	3	Диференційований залік
ОК 13	Економіка підприємства	4	Екзамен
ОК 14	Іноземна мова (за професійним спрямуванням)	3	Екзамен
ОК 15	Українська мова (за професійним спрямуванням)	3	Диференційований залік
ОК 16	Вступ до спеціальності	3	Диференційований залік
Разом:		49	
1.1. Обов'язкові освітні компоненти ,що формують спеціальні компетентності			
ОК 17	Бухгалтерський облік	5	Екзамен
ОК 18	Фінанси, гроші та кредит	4	Диференційований залік
ОК19	Фінанси підприємства	3	Диференційований залік
ОК 20	Податкова система	3	Екзамен
ОК21	Економічний аналіз	3	Екзамен
ОК22	Фінансовий облік	10	Екзамен (курсова робота)
ОК23	Інформаційні системи і технології в обліку	5	Екзамен

ОК24	Облік і звітність у бюджетних установах	4	Екзамен
ОК25	Контроль і ревізія	3	Екзамен
ОК26	Казначейська справа	3	Диференційований залік
Практична підготовка			
ОК 27	Навчальна практика з податкової системи	1,5	Диференційований залік
ОК 28	Навчальна практика з фінансового обліку	6	Диференційований залік
ОК 29	Навчальна практика з інформаційних систем і технологій в обліку	3	Диференційований залік
ОК 30	Переддипломна практика	4,5	Диференційований залік
ОК 31	Атестація (кваліфікаційний іспит)	1	
Разом		59	
Загальний обсяг обов'язкових компонент		108	
2. Вибіркові освітні компоненти ОПП (за вибором здобувача фахової перед вищої освіти)			
ВК 1	Вибіркова дисципліна №1	3	Диференційований залік
ВК 2	Вибіркова дисципліна №2	3	Диференційований залік
ВК 3	Вибіркова дисципліна №3	3	Диференційований залік
ВК 4	Вибіркова дисципліна №4	3	Диференційований залік
ВК 5	Вибіркова дисципліна №5	3	Диференційований залік
ВК 6	Вибіркова дисципліна №6	3	Диференційований залік
ВК 7	Вибіркова дисципліна №7	3	Диференційований залік
ВК 8	Вибіркова дисципліна №8	3	Диференційований залік
ВК 9	Вибіркова дисципліна №9	3	Диференційований залік
ВК 10	Вибіркова дисципліна №10	3	Диференційований залік
Загальний обсяг вибірових освітніх компонентів		12,0	
ЗАГАЛЬНИЙ ОБСЯГ ОСВІТНЬО-ПРОФЕСІЙНОЇ ПРОГРАМИ		120,0	

2.2. СТРУКТУРНО-ЛОГІЧНА СХЕМА ОСВІТНЬО-ПРОФЕСІЙНОЇ ПРОГРАМИ

2.2.1. Структурно-логічна схема ОПП на основі повної загальної середньої освіти

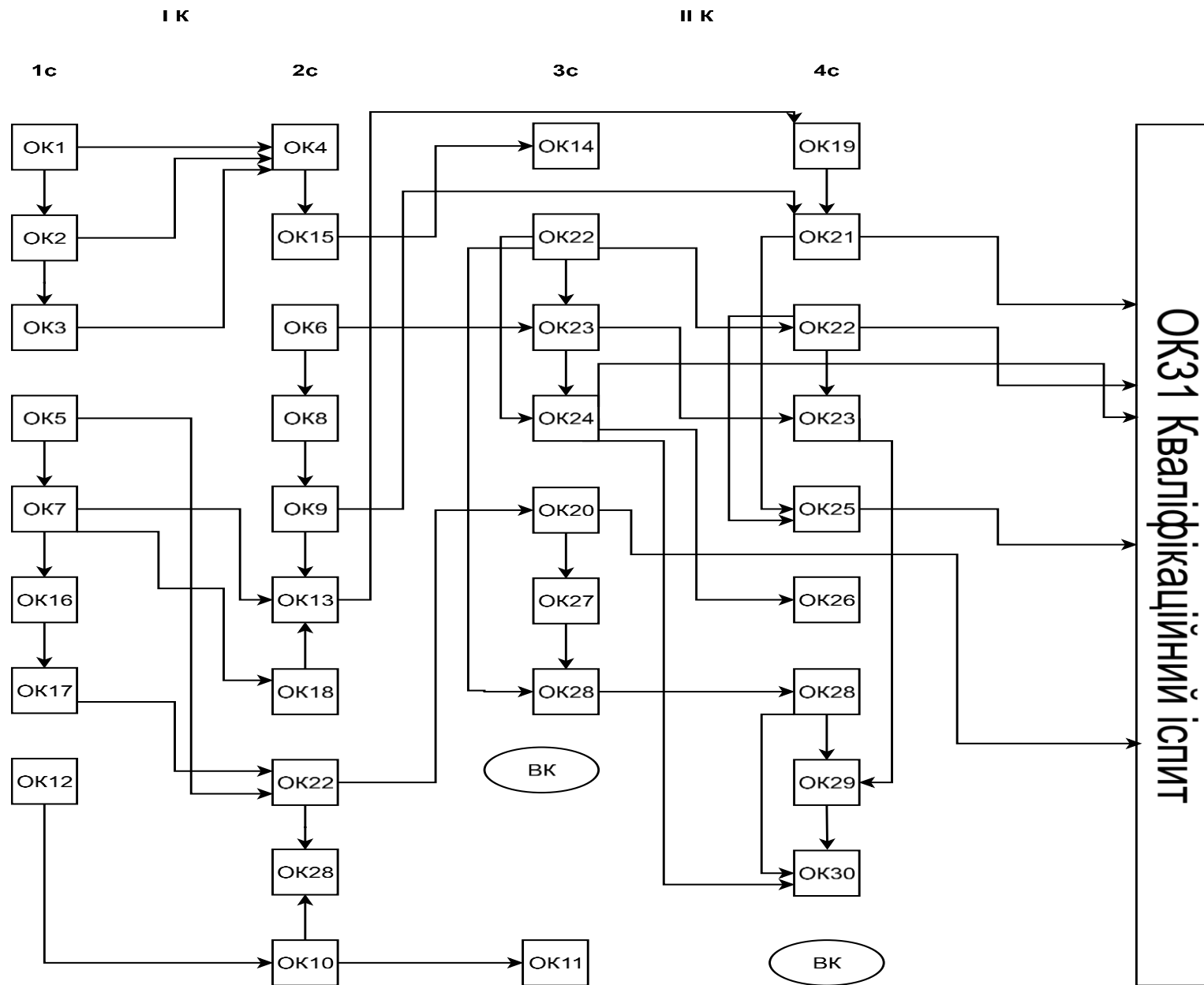

	1 КУРС		2 КУРС	
	I СЕМЕСТР	II СЕМЕСТР	III СЕМЕСТР	IV СЕМЕСТР
ОБОВ'ЯЗКОВІ КОМПОНЕНТИ	<p>ОК 1. Соціологія ОК 2. Історія України ОК3 Культурологія ОК5 Правознавство ОК7. Політична економія ОК 12 Екологія ОК16. Вступ до спеціальностей ОК17.Бухгалтерський облік</p>	<p>ОК 4.Основи філософських знань ОК 6. Інформатика і комп'ютерна техніка ОК8. Вища математика ОК 9. Статистика ОК10. Безпека життєдіяльності та охорона праці ОК13. Економіка підприємства ОК15. Українська мова (за професійним спрямуванням) ОК18. Фінанси, гроші та кредит ОК22. Фінансовий облік</p>	<p>ОК11. Фізичне виховання ОК14. Іноземна мова (за професійним спрямуванням) ОК22. Фінансовий облік ОК23. Інформаційні системи і технології в обліку ОК24. Облік і звітність у бюджетних установах ОК20. Податкова система</p>	<p>ОК19. Фінанси підприємства ОК 21. Економічний аналіз ОК22. Фінансовий облік ОК23. Інформаційні системи і технології в обліку ОК25. Контроль і ревізія ОК26.Казначейська справа</p>
ВИБІРКОВІ КОМПОНЕНТИ			<p>ВК 1. БО ВК 2. ОББ ВК4. ОН ВК 6. МЕН ВК 7. ОМП</p>	<p>ВК3. БЗ ВК5. УО ВК 8.МАР ВК 9.ПУ ВК10БГ</p>
ПРАКТИЧНА ПІДГОТОВКА		<p>ОК28. Навчальна практика з фінансового обліку</p>	<p>ОК28. Навчальна практика з фінансового обліку ОК27. Навчальна практика з податкової системи</p>	<p>ОК29. Навчальна практика з інформаційних систем і технологій в обліку ОК28. Навчальна практика з фінансового обліку ОК30. Переддипломна практика</p>
АТЕСТАЦІЯ				<p>ОК31. Кваліфікаційний іспит</p>

4. ФОРМИ АТЕСТАЦІЇ ЗДОБУВАЧІВ ФАХОВОЇ ПЕРЕДВИЩОЇ ОСВІТИ

Атестація випускників освітньо-професійної програми спеціальності 071 «Облік і оподаткування» здійснюється у формі складання кваліфікаційного іспиту що включає такі дисципліни: «Фінансовий облік», «Облік і звітність у бюджетних установах», «Контроль і ревізія», «Податкова система», «Економічний аналіз». Кваліфікаційний іспит спрямований на перевірку досягнень результатів навчання, визначених стандартом та ОПП «Облік і оподаткування».

Заклад фахової передвищої освіти на підставі рішення екзаменаційної комісії присуджує особі, яка продемонструвала відповідність результатів навчання вимогам ОПП «Облік і оподаткування», освітньо-професійний ступінь фахового молодшого бакалавра та присвоює кваліфікацію фахового молодшого бакалавра з обліку і оподаткування. Атестація здійснюється відкрито і публічно. Завершується атестація видачею документа про фахову передвищу освіту встановленого зразка про присвоєння кваліфікації.

5. ВИМОГИ ДО НАЯВНОСТІ СИСТЕМИ ВНУТРІШНЬОГО ЗАБЕЗПЕЧЕННЯ ЯКОСТІ ФАХОВОЇ ПЕРЕДВИЩОЇ ОСВІТИ

Основою для формування системи внутрішнього забезпечення якості освіти в Коледжі є Закон України «Про фахову передвищу освіту» від 06.06.2019 р. № 2745-VIII (розділ IV, стаття 17). За вимогами Закону система внутрішнього забезпечення якості фахової передвищої освіти у Коледжі передбачає здійснення таких процедур і заходів

Процедури та заходи внутрішнього забезпечення якості згідно з Законом України «Про фахову передвищу освіту»	Перелік процедур, визначених Млинівським технологічно-економічним фаховим коледжем щодо системи внутрішнього забезпечення якості освіти
<p>1) визначення та оприлюднення політики, принципів та процедур забезпечення якості фахової передвищої освіти, що інтегровані до загальної системи управління закладом фахової передвищої освіти, узгоджені з його стратегією і передбачають залучення внутрішніх та зовнішніх зацікавлених сторін</p>	<p>Принципи та процедури забезпечення якості фахової передвищої освіти в коледжі спрямовані на гарантоване забезпечення вимог та очікувань здобувачів освітніх послуг, а також роботодавців та органів державної влади й управління освітніми послугами на рівні, визначеному стандартами освіти, а також неперервне підвищення якості цих послуг із використанням ефективного зворотного зв'язку зі здобувачами освіти (студентами, випускниками), роботодавцями.</p> <p>Розроблено та діють:</p> <ul style="list-style-type: none"> Положення про організацію освітнього процесу; Положення про рейтингову оцінку діяльності педагогічних працівників; Положення про внутрішню систему забезпечення якості освіти; Концепція освітньої діяльності;
<p>2) визначення і послідовне дотримання процедур розробки освітньо-професійних програм, які забезпечують відповідність їх змісту стандартам фахової передвищої освіти (професійним стандартам – наявності), декларованим цілям, урахування позицій заінтересованих сторін, чітке визначення кваліфікацій, що присуджуються та/або присвоюються, які мають бути узгоджені з Національною рамкою кваліфікацій</p>	<p>Освітньо-професійна програма Облік і оподаткування розроблена робочою групою із врахуванням пропозицій зацікавлених сторін (роботодавців, представників студентського самоврядування), зі змінами, внесеними відповідно до нормативних документів, розглянута та схвалена на засіданні педагогічної ради Млинівського технологічно-економічного фахового коледжу (протокол №10 від 25.06.2025) та введена в дію з 01.07.2025 року наказом директора коледжу №86 від 25.06.2025.</p>
<p>3) здійснення за участю здобувачів освіти моніторингу та періодичного перегляду освітньо-професійних програм з метою гарантування</p>	<p>Моніторинг та періодичний перегляд освітньо-професійних програм проводиться за вимогами відповідного положення, розробленого в Коледжі. Критерії, за якими відбувається перегляд освітньо-професійної програми, формуються як результат зворотного зв'язку із педагогічними</p>

<p>досягнення встановлених для них цілей та їх відповідності потребам здобувачів фахової передвищої освіти і суспільства, включаючи опитування здобувачів фахової передвищої освіти</p>	<p>працівниками, студентами, випускниками, роботодавцями, так і внаслідок прогнозування розвитку галузі, потреб суспільства та ринку праці.</p> <p>Показниками сучасності освітньо-професійної програми є:</p> <ul style="list-style-type: none"> оновлюваність; участь роботодавців у розробці та внесенні змін в освітньо- професійну програму; рівень задоволеності випускників змістом освітньо-професійної програми; відгуки роботодавців про рівень підготовки випускників. <p>Розроблено та діють:</p> <p>Положення про порядок розроблення, затвердження, моніторингу та перегляду освітньо-професійних програм Млинівському технолого-економічному фаховому коледжі»;</p> <p>Положення про анкетування (опитування) здобувачів фахової передвищої освіти Млинівського технолого-економічного фахового коледжу</p>
<p>4) забезпечення дотримання вимог правової визначеності, оприлюднення та послідовного дотримання нормативних документів закладу фахової передвищої освіти, що регулюють усі стадії підготовки здобувачів фахової передвищої освіти (прийом на навчання, організація освітнього процесу, визнання результатів навчання, переведення, відрахування, атестація тощо</p>	<p>Інформація про нормативно-правові документи Коледжу, освітньо-професійні програми, та інші документи що регулюють усі стадії підготовки здобувачів фахової передвищої освіти оприлюднюються на вебсайті Коледжу.</p> <p>Розроблено та діють:</p> <ul style="list-style-type: none"> Положення про приймальну комісію; Правила прийому до Коледжу; Положення про мотиваційний лист; Положення про апеляційну комісію; Положення про організацію та проведення співбесіди; Положення про організацію освітнього процесу; Положення про внутрішню систему забезпечення якості освіти; Положення про порядок розроблення, затвердження, моніторингу та перегляду освітньо-професійних програм; Положення про індивідуальний навчальний план; Положення про порядок та умови обрання студентами дисциплін за вибором; Положення про анкетування (опитування) здобувачів фахової передвищої освіти; Положення про атестацію здобувачів фахової передвищої освіти та екзаменаційну комісію; Положення про порядок реалізації права на академічну мобільність учасниками освітнього процесу; Положення про порядок перезарахування навчальних дисциплін та визнання академічної

	<p>різниці;</p> <p>Положення про студентське самоврядування;</p> <p>Положення про порядок призначення та виплату стипендій;</p> <p>Положення про призначення та виплату соціальних стипендій;</p> <p>Положення про організацію самостійної роботи студентів;</p> <p>Положення про порядок організації та проведення дуального навчання;</p> <p>Положення про практичну підготовку здобувачів фахової передвищої освіти;</p> <p>Положення про дистанційне навчання;</p> <p>Положення про визнання результатів навчання студентів отриманих шляхом неформальної та/або інформальної освіти;</p> <p>Положення про порядок запобігання і врегулювання конфлікту інтересів в діяльності учасників освітнього процесу;</p> <p>Положення про організацію інклюзивного навчання;</p> <p>Порядок реагування на булінг;</p> <p>Положення про академічну доброчесність;</p> <p>Положення про організацію та проведення директорських робіт;</p> <p>Положення про оцінювання знань здобувачів фахової передвищої освіти у формі комплексних контрольних робіт;</p> <p>Положення про здійснення моніторингу працевлаштування та кар'єрного росту випускників;</p> <p>Положення про психологічну службу.</p>
<p>5) забезпечення релевантності, надійності, прозорості та об'єктивності оцінювання, що здійснюється у рамках освітнього процесу</p>	<p>Система оцінювання здобувачів фахової передвищої освіти включає такі види контролю: поточний, підсумковий.</p> <p>Поточний контроль проводиться педагогічними працівниками на всіх видах аудиторних занять (практичних, лабораторних та семінарських). Директорські контрольні роботи - є формою поточного контролю. Проміжна атестація є календарним, рубіжним, міжсесійним контролем.</p> <p>Підсумковий контроль забезпечує оцінку результатів навчання здобувачів освіти певного освітнього рівня на проміжному або заключному етапах їх навчання. Він включає семестровий контроль і атестацію. Семестровий контроль проводиться у формах семестрового екзамену, контрольних робіт, індивідуальних завдань, курсових робіт, семестрового заліку, захисту звітів практики. Атестація здобувачів фахової передвищої освіти здійснюється у формах визначених стандартами фахової передвищої освіти з відповідних спеціальностей.</p>

	<p>Викладачами розроблено критерії оцінювання знань студентів з усіх освітніх компонентів.</p> <p>Для врахування думки здобувачів освіти щодо якості та об'єктивності оцінювання проводяться анкетування (опитування), які обговорюються на засіданнях Студентської ради, Методичної та Педагогічної радах.</p> <p>Розроблено та діють:</p> <p>Положення про організацію освітнього процесу;</p> <p>Положення про внутрішню систему забезпечення якості освіти;</p> <p>Положення про академічну доброчесність;</p> <p>Критерії оцінювання з усіх освітніх компонентів;</p> <p>Положення про організацію та проведення директорських робіт;</p> <p>Положення про оцінювання знань здобувачів фахової передвищої освіти у формі комплексних контрольних робіт;</p> <p>Положення про атестацію здобувачів фахової передвищої освіти та екзаменаційну комісію;</p> <p>Положення про анкетування (опитування) здобувачів фахової передвищої освіти.</p>
<p>б) визначення та послідовне дотримання вимог щодо компетентності педагогічних (науково-педагогічних) працівників, застосування чесних і прозорих правил прийняття на роботу та безперервного професійного розвитку персоналу</p>	<p>В коледжі розроблена Стратегія розвитку кадрового потенціалу. Прийняття на роботу педагогічних працівників здійснюється відповідно до Колективного договору та укладання з ними трудових договорів (контрактів).</p> <p>Оцінювання педагогічних працівників здійснюється:</p> <p>шляхом визначення їхніх рейтингів, які прописані у Положення про рейтингову оцінку діяльності педагогічних працівників Млинівського технологічно-економічного фахового коледжу;</p> <p>шляхом аналізу виконання ними посадових обов'язків, індивідуальних планів роботи, Правил внутрішнього трудового розпорядку під час проведення атестації.</p> <p>Підвищення кваліфікації педагогічних працівників здійснюється відповідно до законодавства та Положення про підвищення кваліфікації педагогічних працівників за накопичувальною системою щороку за різними формами, згідно з орієнтовним планом, який складається на календарний рік, розглядається на засіданні Педагогічної ради та затверджується директором коледжу.</p> <p>У коледжі реалізуються власні програми та форми підвищення кваліфікації (семінари, майстер-класи, тренінги, конференції, круглі столи, школи молодого викладача тощо).</p>

	<p>З метою стимулювання безперервного професійного розвитку персоналу розроблено та використовується Положення про преміювання працівникам Коледжу.</p> <p>Атестація педагогічних працівників проводиться відповідно до Положення про атестацію педагогічних працівників.</p>
<p>7) забезпечення необхідного фінансування освітньої та викладацької діяльності, а також адекватних та доступних освітніх ресурсів і підтримки здобувачів фахової передвищої освіти за кожною освітньо-професійною програмою</p>	<p>Фінансування освітньої та викладацької діяльності забезпечується за рахунок коштів державного бюджету, фізичних та/або юридичних осіб.</p> <p>В Коледжі ресурсами для організації освітнього процесу відповідно до Ліцензійних умов є:</p> <ul style="list-style-type: none"> Освітньо-професійні програми; Навчальний план; Навчальні програми дисциплін та усіх видів практик; Робочі програми дисциплін; Навчально-методичні комплекси дисциплін; Сучасні інформаційні джерела та комп'ютерна техніка; Офіційний веб-сайт Коледжу та власна веб-сторінка циклової комісії; Інтернет-зв'язок; Бібліотека із сучасною навчальною літературою, фаховими періодичними виданнями; Електронна бібліотека; Наявність баз для проведення всіх видів практик; Засоби інформаційно - комунікаційного зв'язку. <p>Розроблені та діють:</p> <ul style="list-style-type: none"> Концепція освітньої діяльності; Коллективний договір; Положення про порядок призначення та виплату стипендій; Положення про призначення та виплату соціальних стипендій; Положення про преміювання працівникам Коледжу; Положення про рейтингову оцінку діяльності педагогічних працівників; Положення про порядок розроблення, затвердження, моніторингу та перегляду освітньо-професійних програм; Положення про здійснення моніторингу працевлаштування та кар'єрного росту випускників; Положення про користування гуртожитком; Положення про залучення роботодавців до організації освітнього процесу; Положення про психологічну службу.

<p>8) забезпечення збирання, аналізу і використання відповідної інформації для ефективного управління освітньо-професійними програмами та іншою діяльністю закладу</p>	<p>Ефективному управлінню якістю освітньої діяльності в коледжі сприяють Єдина державна електронна база з питань освіти (ЄДЕБО), анкети для проведення онлайн-опитувань студентів, випускників коледжу, роботодавців про якість підготовки фахівців за освітньо-професійною програмою, які розміщені на офіційному сайті Коледжу.</p>
<p>9) забезпечення публічної, зрозумілої, точної, об'єктивної, своєчасної та легкодоступної інформації про діяльність закладу та всі освітньо-професійні програми, умови і процедури присвоєння ступеня фахової передвищої освіти та кваліфікацій</p>	<p>Інформація про освітньо-професійні програми, навчальні плани, навчальні та робочі програми навчальних дисциплін, навчально-методичні комплекси, умови і процедури присвоєння ступеня фахової передвищої освіти та кваліфікацій оприлюднюються на веб-сайті Коледжу відповідно до Ліцензійних умов провадження освітньої діяльності.</p>
<p>10) забезпечення дотримання академічної доброчесності працівниками закладу фахової передвищої освіти та здобувачами фахової передвищої освіти, зокрема створення і забезпечення функціонування ефективної системи запобігання та виявлення академічного плагіату та інших порушень академічної доброчесності, притягнення порушників до академічної відповідальності</p>	<p>Розроблено та діє Положення про академічну доброчесність, Положення про запобігання та виявлення плагіату. Проводяться заходи щодо запобігання та виявлення академічної доброчесності. Студенти всіх форм навчання, несуть відповідальність за коректну роботу із джерелами інформації; дотримання вимог наукової етики та поваги до інтелектуальних надбань; порушення загальноприйнятих правил цитування відповідно до Положення. Курсові, дослідницькі роботи перевіряються на відсутність плагіату за допомогою спеціальних електронних програм.</p>
<p>11) періодичне проходження процедури зовнішнього забезпечення якості фахової передвищої освіти</p>	<p>Процедури зовнішнього забезпечення якості фахової передвищої освіти включають: ліцензування освітньої діяльності; акредитацію освітньо-професійної діяльності; інституційний аудит; моніторинг якості освіти; кваліфікаційні іспити; атестація педагогічних працівників; громадський нагляд.</p>
<p>12) залучення здобувачів фахової передвищої освіти та роботодавців як повноправних партнерів до процедур і заходів забезпечення якості освіти</p>	<p>Здобувачі освіти залучаються до процедур і заходів забезпечення якості освіти через участь їх у роботі педагогічних рад, приймальної комісії, старостаті, стипендіальній комісії та інших органах студентського самоврядування, анкетування (опитування). Роботодавці беруть участь у розробленні, затвердженні, моніторингу та перегляді освітньо-професійних програм, проводять гостьові лекції, забезпечують базами практик, працевлаштування випускників, є членами Ради роботодавців.</p>

	<p>Розроблено та діють:</p> <ul style="list-style-type: none"> Положення про Раду роботодавців; Положення про Педагогічну раду; Положення про студентське самоврядування; Положення про здійснення моніторингу працевлаштування та кар'єрного росту випускників; Положення про порядок організації та проведення дуального навчання; Положення про практичну підготовку здобувачів фахової передвищої освіти; Положення про залучення роботодавців до організації освітнього процесу; Перелік баз практик для студентів Коледжу.
<p>13) забезпечення дотримання студентоорієнтованого навчання в освітньому процесі</p>	<p>Підхід до організації освітнього процесу в Коледжі, що передбачає:</p> <ul style="list-style-type: none"> заохочення здобувачів фахової передвищої освіти до ролі автономних і відповідальних суб'єктів освітнього процесу; створення освітнього середовища, орієнтованого на задоволення потреб та інтересів здобувачів фахової передвищої освіти, включаючи надання можливостей для формування індивідуальної освітньої траєкторії; побудову освітнього процесу на засадах взаємної поваги і партнерства здобувачів фахової передвищої освіти та адміністрації, педагогічних та інших працівників закладу освіти.
<p>14) здійснення інших процедур і заходів, визначених законодавством, установчими документами закладів фахової передвищої освіти або відповідно до них</p>	<p>Відповідно до змін нормативних документів, сучасних вимог ринку праці, результатів моніторингу якості освіти випускників вносяться відповідні зміни у навчально-методичне, матеріально-технічне та інформаційне забезпечення освітньо-професійної програми.</p>

Таблиця 1

5 Матриця відповідності компетентностей випускника компонентам освітньо-професійної програми

	OK1	OK2	OK3	OK4	OK5	OK6	OK7	OK8	OK9	OK10	OK11	OK12	OK13	OK14	OK15	OK16	OK17	OK18	OK19	OK20	OK21	OK22	OK23	OK24	OK25	OK26	OK27	OK28	OK29	OK30	OK31	BK1	BK2	BK3	BK4	BK5	BK6	BK7	BK8	BK9	BK10					
ЗК1	+	+	+	+	+		+			+																																				
ЗК2	+	+	+	+						+	+	+	+																																	
ЗК3															+																															
ЗК4														+																																
ЗК5								+	+				+								+	+	+					+	+	+	+															
ЗК6					+				+				+			+	+	+	+	+	+	+			+	+	+	+		+	+															
ЗК7							+		+				+			+	+	+	+	+	+	+		+	+	+	+	+		+	+															
ЗК8						+								+	+								+						+																	
СК1							+		+				+				+	+			+										+															
СК2								+	+				+																																	
СК3																	+		+			+	+	+		+		+	+	+	+															
СК4					+															+				+		+	+				+															
СК5																			+		+											+														
СК6						+															+	+	+	+				+	+	+	+															
СК7					+								+						+							+																				
СК8																	+			+								+	+		+	+														
СК9																						+	+	+				+	+	+	+															
СК10	+	+	+	+	+										+			+						+	+	+	+																			
СК11					+					+		+		+	+	+		+		+	+	+	+			+	+	+	+	+	+	+														
СК12																+	+					+	+	+	+	+	+	+	+	+	+															

Примітки:

OK – обов'язковий компонент ОПП (визначено у переліку освітніх компонентів п.2 розділу 2)

ЗК – загальна компетентність (визначена у п.6 розділу 1)

СК – спеціальна компетентність (визначена у п. 6 розділу 1)

Позначка «+» означає, що певна компетентність забезпечується певним компонентом

6 Матриця відповідності результатів навчання освітнім компонентам ОПП

	ОК1	ОК2	ОК3	ОК4	ОК5	ОК6	ОК7	ОК8	ОК9	ОК10	ОК11	ОК12	ОК13	ОК14	ОК15	ОК16	ОК17	ОК18	ОК19	ОК20	ОК21	ОК22	ОК23	ОК24	ОК25	ОК26	ОК27	ОК28	ОК29	ОК30	ОК31	ВК1	ВК2	ВК3	ВК4	ВК5	ВК6	ВК7	ВК8	ВК9	ВК10											
PH1							+						+					+			+																															
PH2						+	+		+								+	+		+		+	+			+	+	+	+	+	+																					
PH3																	+			+		+					+	+		+	+																					
PH4									+				+									+	+					+	+	+	+																					
PH5								+															+						+																							
PH6																	+			+		+		+		+	+	+		+	+																					
PH7																	+					+		+			+	+		+	+																					
PH8									+				+						+	+	+	+	+					+	+	+	+	+																				
PH9																				+		+		+	+	+		+	+	+	+	+																				
PH10																						+							+		+	+																				
PH11																			+	+		+																														
PH12						+																	+						+																							
PH13																																																				
PH14					+																							+		+	+																					
PH15														+	+																																					
PH16	+	+	+	+												+	+					+		+	+	+		+		+	+																					
PH17	+	+	+	+												+			+			+		+	+	+		+		+	+																					
PH18										+	+	+																																								

Примітки:

PH – результат навчання (визначений у п.7 розділу 1).

Позначка «+» означає, що певний результат навчання забезпечується певним компонентом.

Таблиця 3.

7 Матриця відповідності результатів навчання та компетентностей дескрипторам НРК

Результати навчання	Компетентності																			
	Загальні компетентності								Спеціальні компетентності											
	ЗК1	ЗК2	ЗК3	ЗК4	ЗК5	ЗК6	ЗК7	ЗК8	СК1	СК2	СК3	СК4	СК5	СК6	СК7	СК8	СК9	СК10	СК11	СК12
PH1	+		+		+	+			+						+		+			+
PH2			+		+	+	+				+		+			+			+	
PH3			+			+					+	+							+	
PH4			+		+		+	+								+	+	+		
PH5			+		+	+				+			+						+	
PH6			+		+	+	+				+	+				+	+		+	
PH7			+			+	+	+			+			+	+	+		+		
PH8			+		+	+	+	+		+	+	+	+	+	+		+	+	+	
PH9			+		+	+	+	+		+		+			+	+		+		
PH10			+		+	+	+	+			+		+	+	+			+	+	
PH11			+		+	+		+	+	+			+	+				+		
PH12			+	+	+	+		+		+	+			+						
PH13			+		+	+	+					+			+		+			
PH14			+		+	+	+					+			+		+	+	+	
PH15	+	+	+	+	+	+	+	+	+	+	+	+	+	+	+	+	+	+	+	+
PH16	+	+	+		+	+	+	+	+	+	+	+	+	+	+	+	+	+	+	+
PH17			+			+	+		+		+	+	+	+	+	+	+	+	+	+
PH18		+				+												+	+	+

